

RÉPARATION EN CAS DE RUPTURE D'UN TUBE D'ESSIEU OU D'UNE SOUDURE D'ATTELAGE

VOUS AVEZ PEUT-ÊTRE SUBI UNE RUPTURE DE TUBE D'ESSIEU OU DE TUBE D'ATTELAGE :



INSTRUCTIONS DE RÉPARATION POUR LA SÉPARATION DES TIGES D'ESSIEU :



RISQUE D'ÉCRASEMENT : SOYEZ PRUDENT LORSQUE VOUS TRAVAILLEZ SOUS UNE CAGE DE CONTENTION SURÉLEVÉE ; BLOQUEZ CORRECTEMENT LA CAGE DE CONTENTION POUR QU'ELLE NE TOMBE PAS.

1. Redressez et réalignez les tubes.
2. Retirez la couche de poudre dans les zones marquées en ROUGE sur les photos ci-dessous et préparez-vous à la soudure (enlevez les soudures existantes et polissez jusqu'au matériau de base).
3. Cette opération doit être effectuée des deux côtés même si un seul côté est brisé.

VUE DE DESSUS

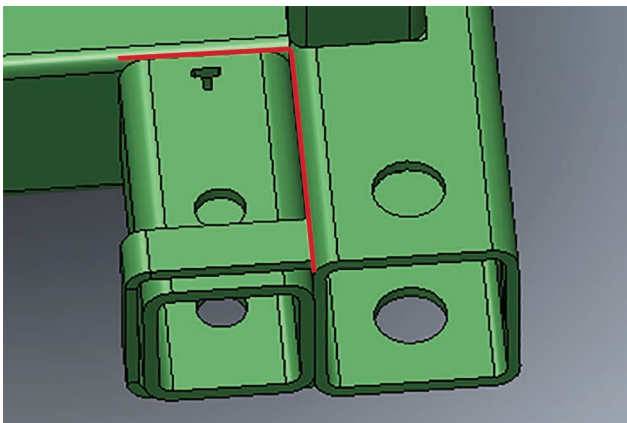

VUE DE DESSOUS

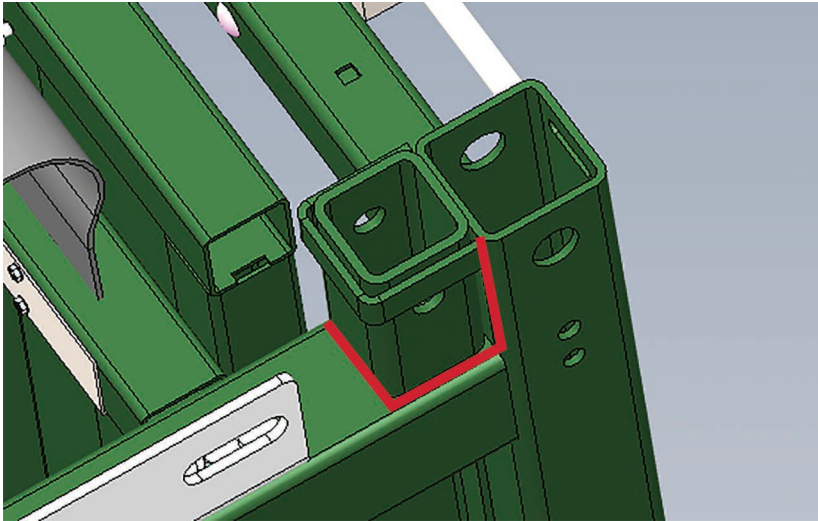

VUE DE LA FENTE

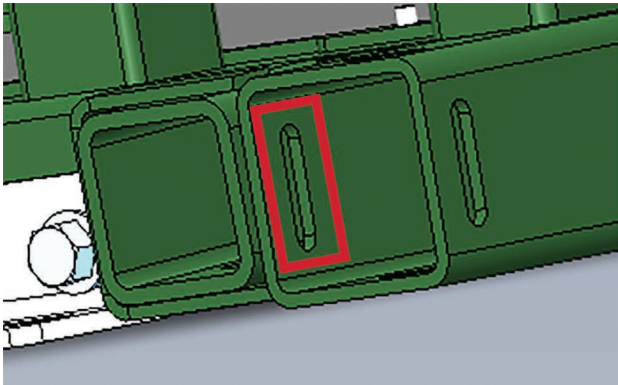

4. S'il n'y a pas de fente sur le tube auquel le tube d'essieu se fixe, taillez-en une semblable à celle des images ci-dessus (la taille réelle est de 3/8 po de large par 1 ¼ po de long).
5. REMARQUE : le tube d'essieu doit avoir une inclinaison vers le bas de 2° lorsqu'il est soudé en place.
6. Soudez les zones où se trouvent les marques rouges sur les images ci-dessus, y compris une soudure en bouchon dans la fente, de sorte que le tube d'essieu et le tube extérieur soient soudés.
7. Assurez-vous que la soudure frontale n'interfère pas avec l'installation de l'essieu.
8. Laissez refroidir, puis peignez les soudures.
9. Assurez-vous que l'essieu est bien fixé.

INSTRUCTIONS DE RÉPARATION POUR LA SÉPARATION DES SOUDURES D'ATTELAGE :



RISQUE D'ÉCRASEMENT : SOYEZ PRUDENT LORSQUE VOUS TRAVAILLEZ SOUS UNE CAGE DE CONTENTION SURÉLEVÉE ; BLOQUEZ CORRECTEMENT LA CAGE DE CONTENTION POUR QU'ELLE NE TOMBE PAS.



1. Redressez et réalignez les tubes.
2. Retirez la couche de poudre dans les zones marquées en ROUGE sur les photos ci-dessous et préparez-vous à la soudure (enlevez les soudures existantes et polissez jusqu'au matériau de base).
3. Cette opération doit être effectuée des deux côtés même si un seul côté est brisé.
4. Fabriquez deux (2) goussets (P/N 2009497) (ou nous pouvons vous les envoyer) à placer sur l'extrémité du tube.

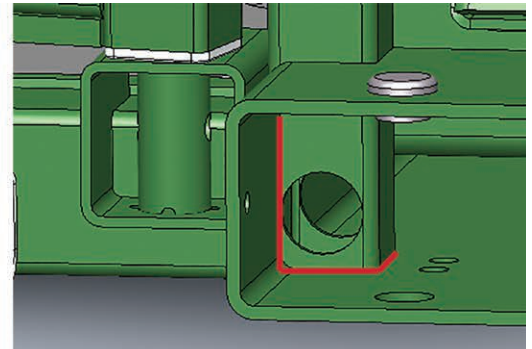
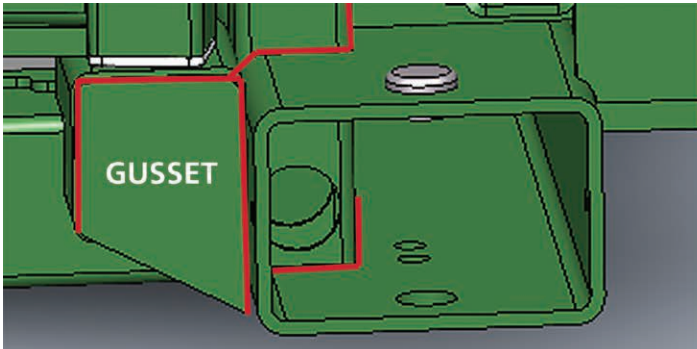

VUE DE DESSOUS DÉTAILLÉE

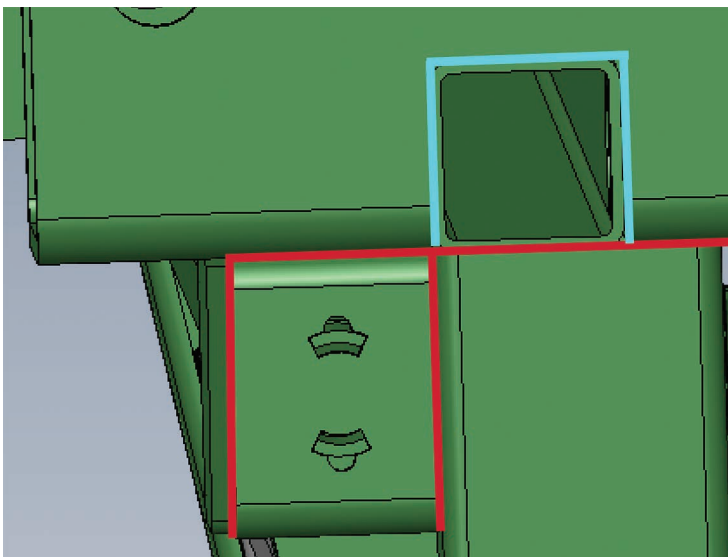

NOTES RELATIVES AU SOUDAGE :

Les lignes bleues sont facultatives.
Les lignes rouges sont obligatoires.

VUE DE DESSOUS

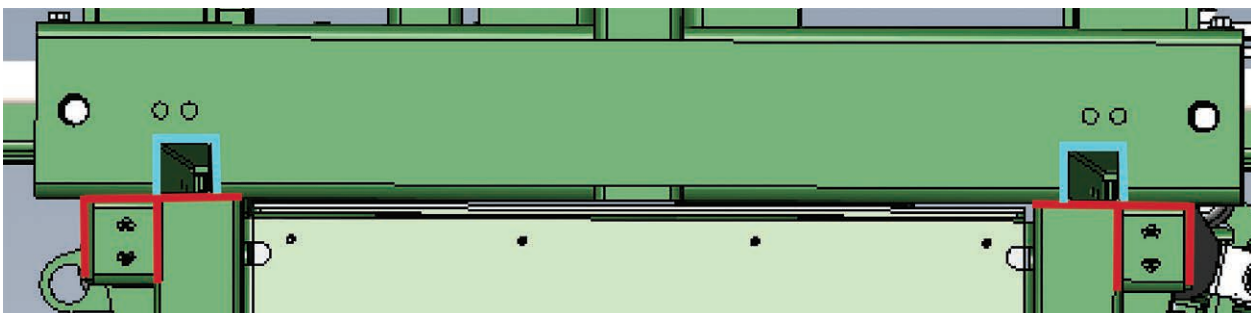

5. Soudez les zones où se trouvent les marques rouges sur les images ci-dessus. Lors du soudage de la partie supérieure des goussets, assurez-vous de garder la douille en plastique au-dessus du tube au frais.
6. Répétez le soudage des deux côtés.
7. Laissez refroidir, peignez les soudures.

ASSISTANCE SUPPLÉMENTAIRE

Pour toute information complémentaire ou assistance technique, contactez le service clientèle d'Arrowquip au 1-866-383-7827 ou à l'adresse cs@arrowquip.com.

1-866-383-7827 | CS@ARROWQUIP.COM



ARROWQUIP